

高濃度用サイクロン SCC型

■外形図

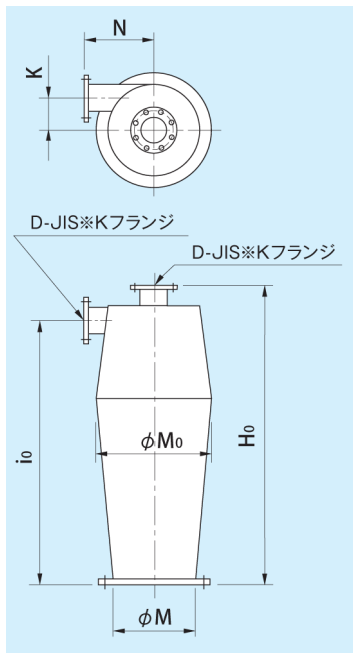

■寸法表

型式	記号	D (A)	M	M ₀	H ₀	i ₀	K	N	概略質量 (kg)
SCC- 25	※-※	25	80 (A)	125	376	286	32	112	15
SCC- 32	※-※	32	100 (A)	160	464	359	40	140	20
SCC- 40	※-※	40	125 (A)	200	560	455	55	160	25
SCC- 50	※-※	50	150 (A)	250	685	570	70	180	40
SCC- 65	※-※	65	200 (A)	315	855	725	85	224	55
SCC- 80	※-※	80	250 (A)	400	1050	915	112	250	80
SCC-100	※-※	100	300 (A)	500	1300	1150	140	300	120
SCC-125	※-※	125	φ400	630	1630	1460	180	355	200
SCC-150	※-※	150	φ500	800	1960	1770	230	400	280
SCC-175	※-※	175	φ560	900	2250	2050	260	450	380
SCC-200	※-※	200	φ630	1000	2500	2290	290	475	460
SCC-250	※-※	250	φ800	1250	3175	2915	365	600	770
SCC-300	※-※	300	φ1000	1600	3965	3680	465	710	1000

(注) 本表にない小形、大形機も製作しています。

低濃度用サイクロン SCAP型

■外形図

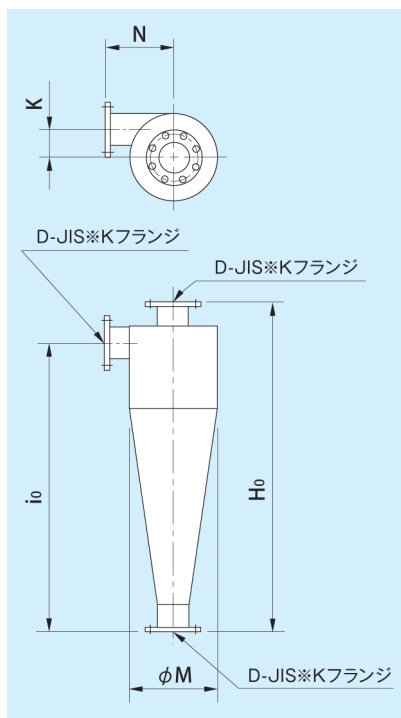

■寸法表

型式	記号	D (A)	M	H ₀	i ₀	K	N	概略質量 (kg)
SCAP-	25・※-※	25	80 (A)	356	268	25	100	12
SCAP-	32・※-※	32	100 (A)	436	331	35	125	16
SCAP-	40・※-※	40	125 (A)	525	420	45	150	20
SCAP-	50・※-※	50	150 (A)	645	530	50	160	32
SCAP-	65・※-※	65	200 (A)	803	673	70	200	45
SCAP-	80・※-※	80	250 (A)	980	840	85	224	65
SCAP-	100・※-※	100	300 (A)	1200	1050	100	250	100
SCAP-	125・※-※	125	φ400	1525	1355	130	300	160
SCAP-	150・※-※	150	φ500	1820	1635	165	355	230
SCAP-	175・※-※	175	φ560	2090	1890	185	400	310
SCAP-	200・※-※	200	φ630	2330	2120	205	425	370
SCAP-	250・※-※	250	φ800	2975	2715	265	530	620
SCAP-	300・※-※	300	φ1000	3665	3380	340	600	800

(注) 本表にない小形、大形機も製作しています。

粒片用サイクロン SCB型

■外形図

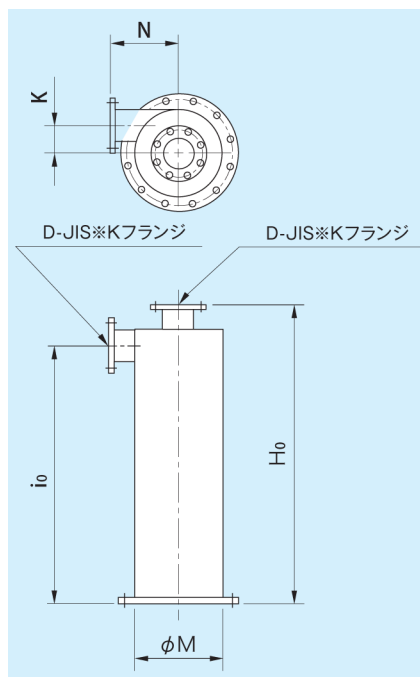

■寸法表

型式	記号	D [A]	M	H ₀	i ₀	K	N	概略質量 (kg)
SCB-	25・※-※	25	80 [A]	321	230	25	100	13
SCB-	32・※-※	32	100 [A]	395	290	35	125	17
SCB-	40・※-※	40	125 [A]	480	375	45	150	22
SCB-	50・※-※	50	150 [A]	580	465	50	160	35
SCB-	65・※-※	65	200 [A]	720	590	70	200	50
SCB-	80・※-※	80	250 [A]	890	750	85	224	70
SCB-	100・※-※	100	300 [A]	1090	940	100	250	110
SCB-	125・※-※	125	$\phi 400$	1350	1180	130	300	170
SCB-	150・※-※	150	$\phi 500$	1700	1500	165	355	240
SCB-	175・※-※	175	$\phi 560$	1800	1600	185	400	330
SCB-	200・※-※	200	$\phi 630$	2100	1890	205	425	400
SCB-	250・※-※	250	$\phi 800$	2625	2360	265	530	660
SCB-	300・※-※	300	$\phi 1000$	3125	2840	340	600	850

(注) 本表にない小形、大形機も製作しています。